

gosun[®]
GO

ユーザーガイド



ポータブル, 実用的, 燃料不要

ソーラークッカー。

もくじ

重要な安全情報	3
一般的な安全情報	4
パーツリスト	5
取扱説明書 - 調理	
オープンストーブ取	6
り付け (任意) 太陽	7
に向ける	8-9
食材を入れる	10
調理	11
調理時間	12
調理のコツ	13
取扱説明書 - ボイル	
太陽に向ける	14
お手入れ	15
その他の製品情報	16
メンテナンス	
チューブの取り外し	17
使用方法	18-19
製品の仕様	20
責任の免除	21
補償	22
カスタマーサポート	23-25
	26



危険



熱衝撃を避けるために

- 予熱（空焚き）しないでください。
- 冷たい料理を中に入れないでください。熱いチューブに水をいれないでください。

熱いもの

- ストーブの中身の取り扱いには十分ご注意ください。

一般的安全性



- GoSunストーブの内部にプラスチック製の用紙や食べ物を置かないでください。
- この装置は、幼児または認知障害者の近くで、または監督なしで使用することを目的としていません。
- チューブを密封したり加圧したりしないでください。
- チューブ内には食品の破片、砂と小石がないようにしてください。
- 破損したチューブを取り除くと、破片が非常に鋭くなります。けがを避けるために、注意して、適切な保護手袋のみを着用して、破片を取り扱ってください。
- 壊れやすい：チューブを落とさないでください。衝撃、傷やその他のストレスから保護してください。
- チューブにクッキングトレイを取り付ける前にキックスタンドがしっかりと固定されていることを確認してください。
- 太陽の当たる場所に放置しないでください。
- 商用目的のデバイスではありません。
- 使用後は毎回調理トレイをきれいにし、必要に応じて冷却した後にのみチューブを清掃してください。
- コンロのみでGoSunのストーブを使用してください。
- 風の強い環境では、ボイルモードで製品の安定性を確認してください。
- チューブから熱い液体を注ぐときは注意してください。

パーツリスト

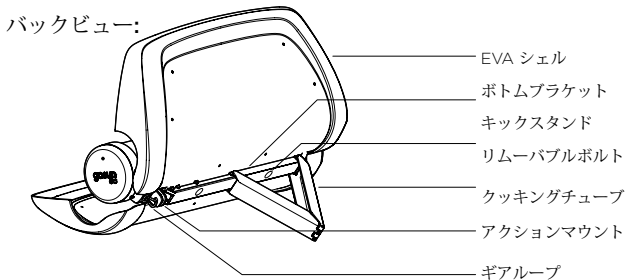
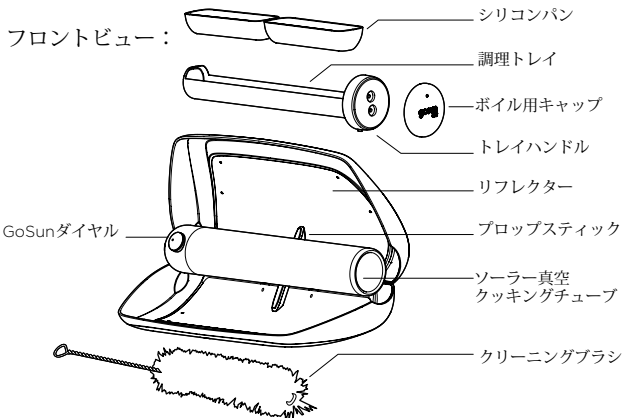

1

ストーブを開ける

1. 最初の使用：パッケージから取り出します。
2. 片手で装置を持ち、もう片方を使用して製品をファスナーを外します。使用時にファスナーのつまみに過度の圧力をかけることがないように、完全に外してください。
3. リフレクター上の保護プラスチックフィルムをはがします。
4. チューブの中心の真下にプロップスティックを配置します。
5. プロペラを90°回転させて、リフレクターを開いたままにします。
6. GoSun Goを平らな場所に置くか、または固定して取り付けます。

ジッパーを外す+開く



プロップスティックを回転

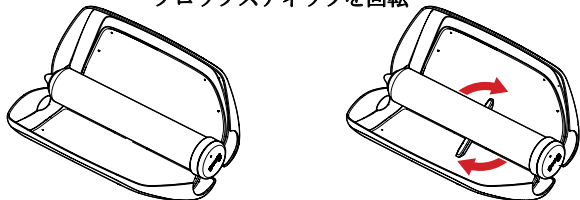

2

取り付け (任意)

1. GoSun Goの重量とトルクに対応できる取り付け用アクセサリのみを使用します。
2. チューブの口の端の下にアクションマウントを配置します。
3. アクションマウントを三脚取り付けアダプターに接続します (取り付けアダプターと付属品は含まれません)。
4. しっかりと締めてください。
5. 太陽に向けてください。(次のページを参照)

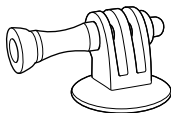
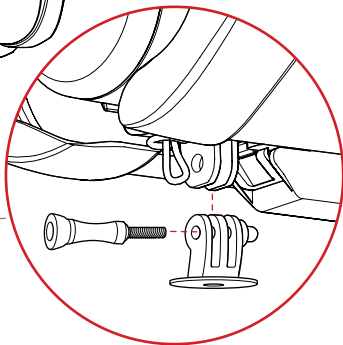
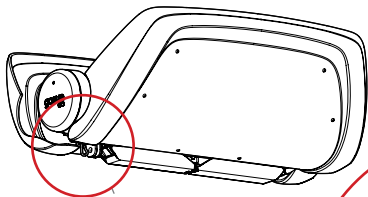

三脚取り付けアダプターと、その他の付属品 (三脚、レール取り付けなど) は含まれていません。

詳細については、

www.gosunstove.com

をご覧ください。

3

調理モード

太陽に向ける

1. キックスタンドを調整して、反射板が太陽に垂直になるまでGoSun Goを回転させます。
2. GoSunダイヤルの影と太陽の光が目標の中心リングに直接入るまでGoSun Goを回転させます。

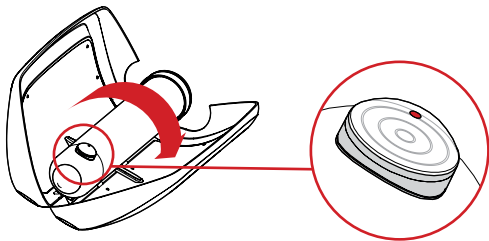

GoSun Goは、太陽が空を移動するごとに1時間ごとに再調整する必要があります。

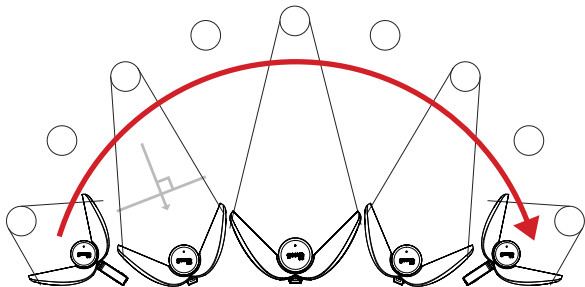

GOSUN ダイヤル

正しく調整すると、ドームのグレアとドットの影の両方がターゲットの中心になります。

偏角:

グレア

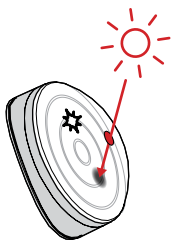
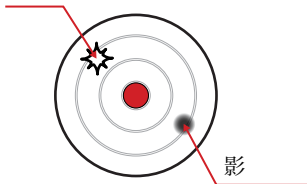

調整後:

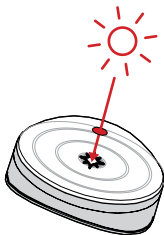
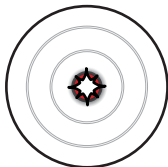

詳細については、www.gosunstove.comの「アクセサリ」ページを参照してください。

食材を入れる

1. 調理トレイ (a) またはシリコンパン (b) に食材をいれます。
2. 熱のショックを避けるために、鍋を10分以上加熱して放置しないでください。
3. トレイハンドルシールがチューブの口にくるまで、調理トレイを挿入します。
4. 使用中はトレイを上向きにしてください。

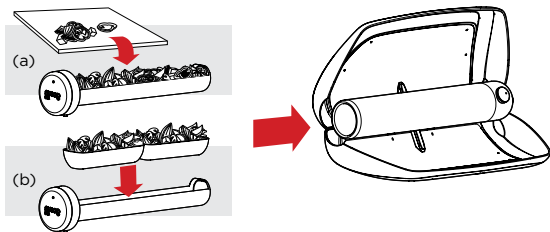
**警告**

- ホットチューブに冷たい食品を入れしないでください。熱衝撃と呼ばれるチューブに過度のストレスが加わると、熱衝撃が弱まり、破裂することがあります。
- 調理トレイに過負荷をかけないでください。加熱されると多くの食品が膨張し、チューブの内側にはまってしまうことがあります。
- 調理トレイをチューブに押し込まないでください。チューブが壊れて、除去するのが大変になる可能性があります。

5

調理モード 調理

1. 太陽に魔法をかけさせる（「クック・タイムズ」を参照）。
2. 温度を下げる、または調理時間を遅くするには、装置のSunダイレクトパスから引き出すか、リフレクターを閉じます。
3. 太陽で調理した食べ物をお楽しみください！

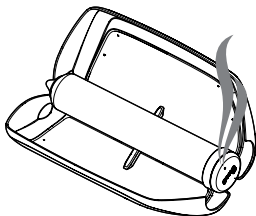

警告

- **熱いもの** クッキングチューブ内に置かれた物は非常に熱く、重度のやけどを引き起こす可能性があります。
- **装置とその取り扱いには注意してください** GoSunストーブは550°Fまでの温度に達することができ、太陽光に曝されるとすぐに加熱されます。真空絶縁材のおかげで、GoSunストーブの外装部分に触れて焼くことはできません。ただし、内部部品は非常に高温になる可能性があります。注意して取り扱う必要があります。

6

調理モード

調理時間

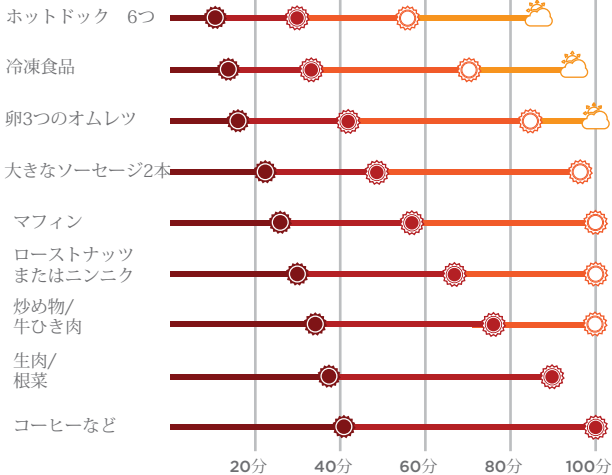
とても強い
日差し日差しが
良い中間の
日差し低い
日差し

GoSun Goの性能は、寒い季節だけでなく、寒い季節にも周囲の気温や風による影響を受けません。高湿度、汚染、および二酸化ケイ素（通常は曇った空気または「厚い」空気）は、光の散乱による調理時間に著しい影響を与えます。湿気の多い気候では、GoSun Goは春と秋に最も暑いです。日陰では動作しません。

7

調理モード

調理のコツ

- 食品を追加する前に、アルミホイル、オイル、またはバターをクッキングトレイに貼り付けると、固着を防ぐことができます。
- 一般的に熱はチューブ内の食品に均等に分配されますが、トレイの端にある食品（ハンドルから離れた位置）はチューブの開口部近くの食品よりも早く調理する傾向があります。
- 焼いた食品は通常、（2倍以上の未調理の量より）かなり膨張するので、少量で始め、完全なチューブサイズまで作業します。
- GoSun Goは調理食品から多量の水分を捕まえる傾向があり、簡単に野菜を蒸すのに使用できます。より鮮明な食事のためには、トレイを少し開いたままにして蒸気を逃がしてください。定期的に液体を排出します。
- 加熱されたときにカールするソーセージは、それらが詰まるのを防ぐために半分に切断する必要があります。

その他のリソース:

- www.gosunstove.com
- <https://www.facebook.com/groups/gosun/>
ログオンし、他のGoSunのファンと一緒に、レシピや料理のヒントを学びシェアしましょう。

8

ボイルモード

液体を温める

1. プロペラを回して、リフレクターが開いたままであることを確認します。
2. チューブにお好みの液体を注ぎます。内側の塗装の最上部のラインのすぐ下まで入れてください。
3. トレイハンドルからシリコンキャップを取り外します。
4. シリコンキャップをチューブの口に置きます。
5. 太陽の方向に向けます。(次のページ)

トップ

インナーコーティング

充填ライン

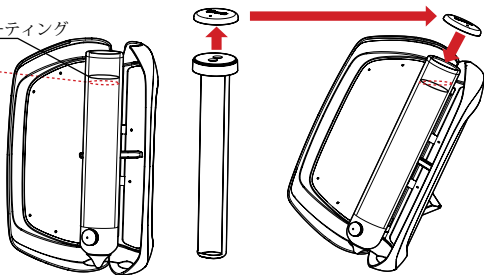

警告

- 常に充填ラインまで液体をいれます。ライン下になると、チューブが不均一に加熱され、注ぎ込む際に蒸気による危険があります。
- 高温の液体を注ぐときは注意してください。速く注ぎすぎると、熱い液体がチューブから急速に出て、火傷など怪我のリスクが高まります。

9

ボイルモード

太陽に向ける

1. キックスタンドを最も鋭角に固定し、GoSun Goを垂直に立てるように設置または取り付けます
2. GoSunダイヤルのソーラーグレアがターゲットと垂直になるまでGoSun Goを回転させます。



GoSun Goは、太陽が空を移動するごとに1時間ごとに再調整する必要があります

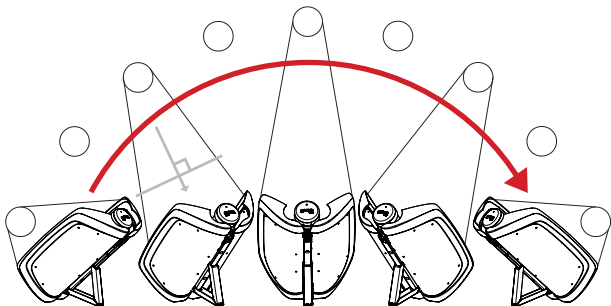

10

お手入れ

1. 装置を太陽から遠ざけて完全に冷却させます - これには1時間以上かかる場合があります。
2. パッケージに含まれているクリーニングブラシの位置を確認します。
3. 約0.5リットルまたは8オンスの水と洗剤でチューブを満たします。
4. ユニットの上下に逆さまにしてシンクの上に置きます。クールチューブにクリーニングブラシを挿入し、上下に突っ込んでねじってください。
5. 必要に応じてトレイとチューブを水ですすいでください (チューブは冷たくなければなりません)。

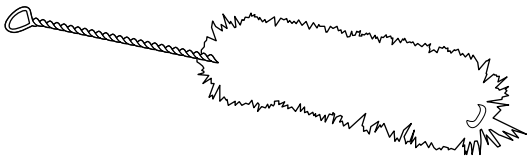

警告

- この装置には、強力な研磨剤、腐食クリーナーまたはオープンクリーナーを使用しないでください。

メンテナンス

1. 調理用トレイを使用するたびに清掃し、必要に応じて冷却した後にのみチューブを清掃します。
2. ステンレス製のクッキングトレイは手で簡単に洗浄できます。トレイ全体（ハンドルを含む）を食器洗い機で洗浄することもできます。
3. 油や食品による腐敗を防ぐために、ガラス管の内部を時々清掃することをお勧めします。
4. チューブまたはリフレクターの表面をガラスクリーナーまたはマイルドな石鹼で洗い清潔に保ちます。
5. GoSunのクッキングトレイが大量に使用された後に変形しチューブに挿入するのが著しく困難な場合、手でトレイを握ることで解決できます。
6. 排気されたチューブが破損した場合は、次のページの「チューブの取り外し」の項に従って、取り外して交換することができます。GoSun Goは、市販されている最良の真空管を使用していますが、破損しているとバリウム層が酸化し、外側のチューブの内側に白いフィルムが現れるので、その際はチューブを交換する必要があります。

チューブの取り外し

修理が必要な際には、以下の手順でチューブを取り外してください：

1. 片手でチューブをしっかりつかんでください。取り外し中は片手でチューブを持ちます。
2. ボトムブラケットが上向きになるように製品の向きを合わせます。
3. キックスタンドを最も鋭角に固定します。
4. ボトムブラケットの下側にチューブリリース六角ボルトを配置します。
5. アレンキーを使用して六角ボルトを取り外します（図A）
6. 製品の内部にあるチューブの尾（閉じた）端のすぐ下にクリップを置きます（図B）
7. チューブをしっかりつつかんで、クリップを外します
8. ボトムブラケットを取り外します（図C）
9. EVAシェルからチューブを取り除きます（図D）
10. リバース・ステップの再組み立てのために、次の手順でチューブを他の装置から取り外すことができます。



警告

- 破損したチューブを取り扱う際には、保護手袋を着用してけがをしないようにしてください。

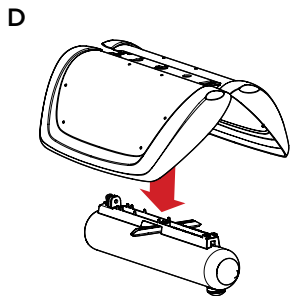
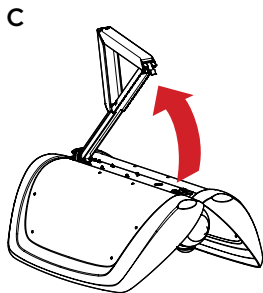
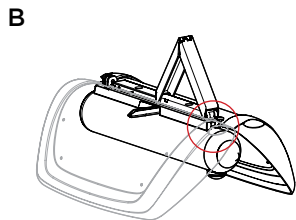
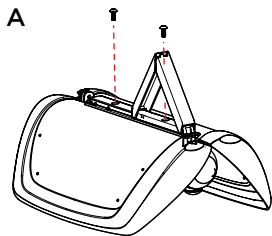

使用方法

チューブの外側のスペース

GoSunの中心には、退避したガラス管があります。それは光の優れた吸収体であるだけでなく、素晴らしい絶縁体でもあります。

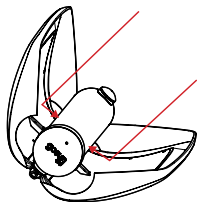

外部コーティング

- ☉ アルミニウムナイトライド
キャッチとライトの吸収
- ステンレススチール
熱を伝導する
- ☐ 銅
赤外線トラッピング

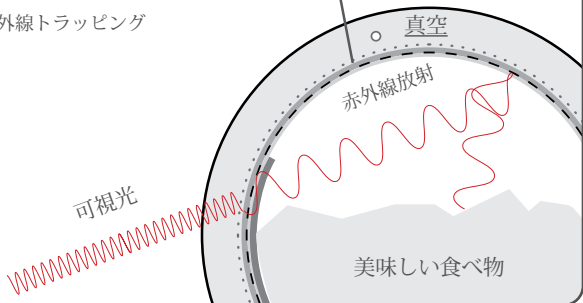

仕様

- 調理容量：12.5 fl oz (370 mL)
- 沸騰容量：13.5 fl oz (400 mL)
- 重量：2ポンド (0.9 kg)
- ユニットサイズ：長さ：14.17" (36 cm)
高さ：7" (17.78 cm)
- 幅：3.37インチ (8.57 cm)
- 推定出力：全天候下で50ワット
- 最高温度：550° F (288° C)
- 動作温度：93° C (200° F) - 232° C (450° F)
- 取り付け能力：任意の3本指で取り付け可能
取り付け付属品。

責任の免除

GoSun Goを使用する場合、購入者とユーザーは、料理をする
と何らかのリスクがあることを認識してください。

購入者とユーザーは、ユーザーズマニュアルの全内容を読んで
理解することが重要です。GoSunストーブは、誤用、濫用、
または適切な安全予防措置の実施の失敗による損害または傷害
に対して責任を負いません。

購入者およびユーザーは、このようにGoSunストーブから受
信した購入、寄贈し、貸与、賃貸、変更、または修理機器から
生じた傷害や死を訴える権利を解放します。

購入者および利用者は、適用されたGoSunストーブとその従
業員、所有者、従業員、代理人（以下、「解放された当事
者」）が、ユーザーに対する傷害、死亡その他の損害の責任を
負いかねます。彼/彼女の家族、相続人、寄贈された、貸与さ
れた、修理された、または改造された機器の結果として、また
は製品の欠陥、磨耗、またはパッシブまたはアクティブのいず
れのリリースパーティーの怠慢の結果として発生する可能性が
あります。

補償



補償を有効にするには、
www.gosunstove.com/register
に登録してください

私たちは無質問無回答ポリシーに満足しています。何らかの理由でチューブを破損した場合、新しいチューブの1回限りの費用をカバーします。名目上の送料と手数料を支払わなければなりません。いくつかの情報を提供する必要がありますが、損傷したチューブを返す必要はありません。保証を請求するには、下記の保証ポリシーを読み、support@gosunstove.comに電子メールを送信し、付属の説明書に従ってください。保証に関するお問い合わせは、お近くの販売店またはsupport@gosunstove.comまでご連絡ください。パッケージの残りの部分は、製造上の欠陥から1年間の限定保証によって保証されています。通常の磨耗、破損、事故、不適切な手入れまたは清掃、規格外の使用または過失によって引き起こされた損傷には適用されません。すべての交換または交換は、送られる製品のタイプと交換部品の入手可能性に基づいて、GoSunストーブの裁量で行われます。通常、ほとんどの問題は、少しのガイダンスや交換部品で解決できます。

補償ポリシー

GoSunは、GoSunストーブ製品を購入した場合、GoSun製品* (GoSun Mini, GoSun Mighty、各「製品」を含む) の元の最終用途購入者または製品を受領した人にこの限定保証を適用します下記認定販売店にお問い合わせください。制限付き保証は、他の人または譲受人には適用されません。法律または慣習法は、この限定保証によって影響を受けていない州ごと、国ごとに異なる追加の権利または救済手段を提供する可能性があります。

定義

「認定販売店」とは、販売時点でGoSunが正規のGoSun製品を販売する正式なGoSun製品を販売した管轄区域内で正当に承認された販売店、再販業者、新品未使用状態で元のパッケージに製品を販売しているものをさします。「詐欺または虚偽の表示」は、欠陥の性質、製品が正規の販売店から購入されたかどうか、および製品の真正性を含む、GoSunに対する保証請求に関連する事実を虚偽表示することを意味します。

「意図された使用」とは、食品 (a) の調理、(b) 民間 (商業目的とは別の目的)、(c) 適用されるすべての地方、州または連邦の法律、) を、GoSunの推奨事項および/または本製品に添付されている資料および文書に記載されている手順に従って使用してください。

一年間の限定保証の範囲

GoSunは、製造上の欠陥に対して1年間の限定保証を提供します。GoSunは、正規ディーラーから購入したときに製造欠陥を含む場合、GoSunの単独裁量により、GoSunオンラインストアで (i) 修理、(ii) 交換、または (iii) 製品の保証クレジットの提供を行います。保証クレジットの額は、正規販売店に支払われた製品の購入価格と等しくなります。GoSunは、自己の裁量により、クレームされた欠陥が製造上の欠陥であるかどうかを判断するための保証請求の対象となる製品を検査する権利を留保します。

GoSunは、この限定保証に基づく偶発的、必然的または間接的な損害に対する責任を負わないものとします。

規約と条件

この保証要求を提出することにより、以下の利用規約に同意したことになります。

- 詐欺または虚偽表示の場合、GoSunはすべての保証範囲またはクレームを拒否する権利を留保します。
- 損失の危険 - GoSunは出荷時に失われ、GoSunが実際に受け取っていない製品について責任を負いません。不必要な遅延を防ぎ、紛失した製品の可能性を最小限に抑えるため、GoSunのオンライン保証システムがお客様に提供した返品ラベルを使用して製品をGoSunに送ることを強くお勧めします。GoSunが実際に受け取っていない製品については、いかなる保証も提供されません。
- GoSunは、欠陥が製造上の欠陥であるかどうか、また、もしあれば、どのような種類のクレジットまたは交換品を発行するかを独自の裁量で決定する権利を留保します。
- GoSunに送信されたすべての保証製品は、何らかの理由でお客様に返却されません。欠陥製品は、製品と環境の品質を向上させるための継続的な取り組みの一環として、技術分析とリサイクルの対象となる可能性があります。

法律の選択/管轄

本限定保証および本限定保証（または「争いごと」）に関連して発生した争いごと（以下「争いごと」という）は、米国オハイオ州の法律に準拠し、法律の抵触を除き、国際物品売買条約。米国オハイオ州にある裁判所は、いかなる争いごとについても専属管轄権を有します。

その他の権利

この限定保証により、お客様には特定の法的権利が与えられ、また、国や地域の司法権によって異なる他の権利があり、この限定保証によって影響を受けることはありません。この保証はお客様にのみ適用され、譲渡または譲渡することはできません。

本限定保証のいずれかの条項が違法、無効、施行不能である場合、その条項は切り離し可能とみなされ、残りの条項には適用されません。この限定保証の英語バージョンと他のバージョンとの間に矛盾がある場合は、英語版が優先されます。

返金と交換

すべての払い戻しと交換は、販売店または販売店を通じて処理されます。

お問い合わせ

Facebookページを「いいね」して、レシピを投稿又は当社のウェブサイトをご覧ください。

www.gosunstove.com/register
で保証を有効にしてください。



ご質問や問題は、support@gosunstove.com
までご連絡ください。



電話番号：+1-888-868-6154



Facebookページをご覧ください：
<https://www.facebook.com/gosunstove/>
<https://www.facebook.com/groups/gosun/>



Twitterアカウント：
[@gosunstove](https://twitter.com/gosunstove)



Instagramアカウント：
[@gosunstove](https://www.instagram.com/gosunstove)

gosun
GO
www.gosunstove.com